

CASTLOADERS

# 800 SERIES



## 800 SERIES



### DIMENSIONS ET DIAGRAMMES DE CHARGEMENT\*

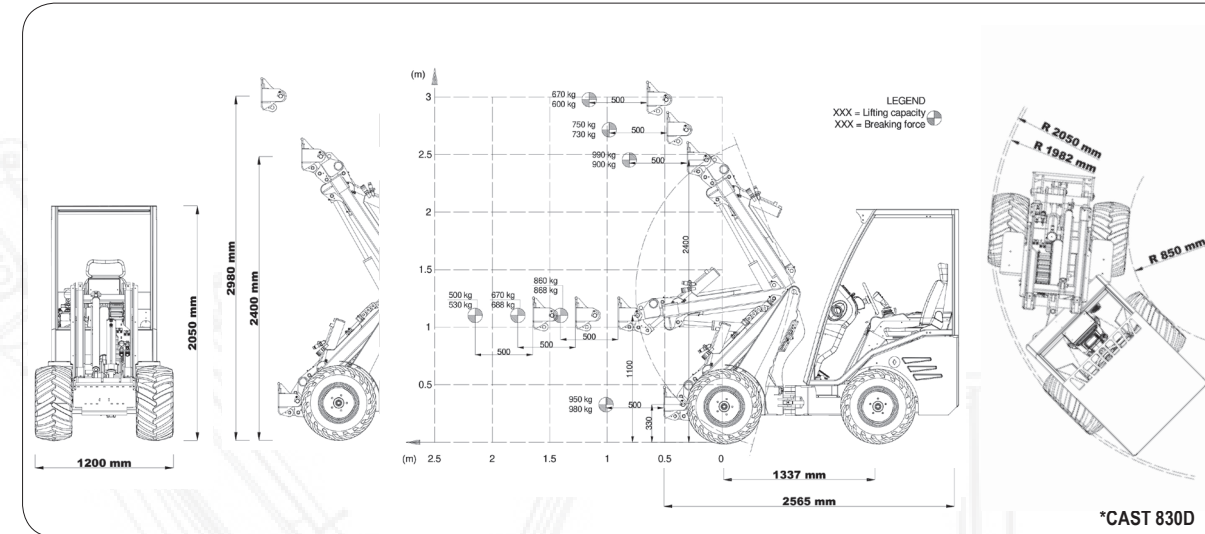

### ROUES

**SKID**  
23X8.50-12  
23X10.50-12  
26X12.00-12



**TRAC MASTER**  
8PR  
300/60X12



**TRACTOR**  
23X8.50-12  
23X10.50-12  
26X12.00-12



**GAZON**  
23X8.50-12  
23X10.50-12  
24X13.00-12  
26X12.00-12  
26.5X14.00-12



### MODÈLES DE LA SÉRIE 800

	CAPACITÉ DE LEVAGE	PUISSANCE DU MOTEUR	SYSTÈME HYDRAULIQUE	BRAS TÉLESCOPIQUE
CAST 820D	750 Kg (avec contrepoids)	20 Hp / 14,9 kw	30 l/min	2980 mm
CAST 825D	850 Kg (avec contrepoids)	25 Hp / 18,6 kw	42 l/min	2980 mm
CAST 830D CARBON	950 Kg (avec contrepoids)	25 Hp / 18,6 kw	50 l/min (46 l/min avec Tier IV)	2980 mm



**CASTGROUP**  
WWW.CASTLOADERS.IT

CAST GROUP SRL  
Via A. Meucci, 18 I-30035 MIRANO VE  
ph. +39041 5701827 fx +39041 5726786  
info@cast-group.it

## 800 SERIES

>>> 820D  
>>> 825D  
>>> 830D

MADE IN ITALY

LEAF\_800 SERIES\_FRA\_02/2021

Les données contenues sur ce document sont susceptibles d'être modifiées sans préavis et/ou notification. Cast Group se réserve le droit de modifier ses produits sans obligation de communications. Les images de ce document ont la seule finalité démonstrative.



CASTLOADERS.IT





## 800 SERIES

La série 800 se caractérise par un design à forte personnalité. Grâce à sa structure basse centre de gravité le véhicule reste stable sur tous les types de sol et offre à l'opérateur une excellente visibilité et maniabilité. Cabine chauffée disponible sur demande.



Compacité et solidité.

## 825D

Force de levage 850 Kg  
Puissance du moteur 25 Hp  
Système hydraulique 42 l / min  
Hauteur de bras télescopique 2980 mm



### STEER ADJ

Réglage de l'inclinaison de la colonne de direction.

### SAFETY GATE

Le portail latéral est fourni en option et est disponible pour tous les modèles de la série 800. Un accessoire très utile pour une sécurité de l'opérateur.



### SILENT BLOCK

## 820D

Force de levage 750 Kg  
Puissance du moteur 20 Hp  
Système hydraulique 30 l / min  
Hauteur de bras télescopique 2980 mm

Le Cast 820D est équipé d'un moteur diesel Kubota D722 liquide refroidi, transmission hydrostatique 4 WD et vitesse de 10 km / h. Blocage de différentiel électrique, joystick 5 fonctions, silent block, pneus tractor 23x8.50-12.



Agriculture  
Élevage  
Entretien écologique  
Bâtiment  
Entretien routier



Le caractère unique d'un machine construite pour professionnels exigeants.

Cast 830D est équipé d'un moteur diesel Kubota D1305 liquide refroidi. Transmission hydrostatique 4WD et vitesse de 16 km / h. Il est équipé d'un blocage de différentiel électrique et un autonivelant à double cylindre. L'équipement standard comprend le joystick ergonomique à 10 fonctions, réglable colonne de direction, prise auxiliaire 12V, phares de travail avant à LED, siège chauffant confortable avec ceinture de sécurité, capots métalliques, silent block, largeur minimum 920 mm, pneus tractor 26x12.00-12.

## 830D CARBON

Force de levage 950 Kg  
Puissance du moteur 25 Hp  
Système hydraulique 50 l / min - 46 Tier IV  
Hauteur de bras télescopique 2980 mm